

ΚΑΤΑΨΥΚΤΗΣ | Οριζόντιοι καταψύκτες

ΟΡΙΖΟΝΤΙΟΙ ΚΑΤΑΨΥΚΤΕΣ ► ΣΥΡΟΜΕΝΑ ΓΥΑΛΙΝΑ ΚΑΠΑΚΙΑ

CG 309

CUSTOMIZATION
AVAILABLE
PERSONALIZZAZIONE
DISPONIBILE

ΛΕΠΤΟΜΕΡΕΙΕΣ



ΓΕΝΙΚΑ ΧΑΡΑΚΤΗΡΙΣΤΙΚΑ

- 300lt Οριζόντιος καταψύκτης με συρόμενα γυάλινα καπάκια
- Λεύκη λαμαρίνα εξωτερικά και εσωτερικά
- Στατική ψύξη
- Χειροκίνητη Απόψυξη
- Αναλογικό θερμόμετρο
- Κυκλοπεντάνιο ως Παράγοντας Αφρού Μόνωσης (70mm σε κάθε πλευρά)
- Μονό τζάμι ασφαλείας
- Χερούλι στο καπάκι
- Κλειδαριά στον βασικό εξοπλισμό
- Εσωτερικός οριζόντιος φωτισμός LED (με ανεξάρτητο διακόπτη)
- Συμπεριλαμβάνονται τα καλάθια (3τμχ.)
- 4 κάστορες (οι δύο μπροστινοί με φρένο)
- Ενεργειακή κλάση: D

ΤΕΧΝΙΚΕΣ ΠΡΟΔΙΑΓΡΑΦΕΣ

Χωρητικότητα	260 L
Θερμοκρασία	C1 (-18°C)
Κατανάλωση	1.9 kWh/24h
Ονομαστική ισχύς	238 W
Επίπεδο θορύβου	52 dB(A)
Καθαρό Βάρος	57 Kg
Μεικτό βάρος	64 Kg
Εξωτερικές διαστάσεις (ΠχΒχΥ σε mm)	990x705x875
Εσωτερικές διαστάσεις (ΠχΒχΥ σε mm)	844x540x572
Διαστάσεις συσκευασίας (ΠχΒχΥ σε mm)	1065x760x950
Ποσότητα φόρτωσης 20"/40"/40"HQ	32/66/66

ΠΙΣΤΟΠΟΙΗΤΙΚΑ

CE RoHS

ΔΙΑΣΤΑΣΕΙΣ ΠΡΟΪΟΝΤΟΣ

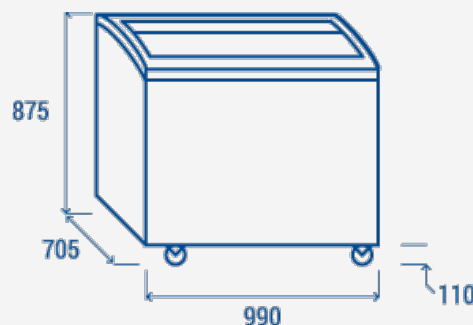

COOL HEAD EUROPE

We make the world a cooler place



www.coolheadeurope.com